

Osaava kauppa

Verkkotapahtuma opetus- ja ohjaushenkilöstölle 31.10.2024

Useat kaupan yritykset ovat viime vuosina kokeneet osaavan työvoiman rekrytoinnin vaikeaksi. Tulevaisuuden osaajien kuva alasta on usein todellisuutta kapeampi.

**Muutos edellyttää kaupan alan
ja koulutuksen järjestäjien
yhteistyön tiivistämistä.**

Osaava kauppa – tapahtumakonsepti



Yhteistyön
tiivistäminen.

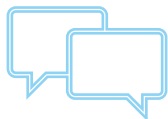

Ajankohtaisen
tiedon jakaminen.



Verkkotapahtuma
joka toinen vuosi.



Yritysvierailut
seuraavana
keväänä.



AUTOALAN KESKUSLIITTO



Tervetuloa ensimmäiseen Osaava kauppa – verkkotapahtumaan!



215+
osallistujaa.



Kysy
chatissa.

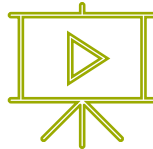

Materiaalit
ja tallenne
jaetaan.



Ohjelma

8:30 Tervetulosanat

Moona Naakka, koulutusasiantuntija, Kaupan liitto

8:35 Kaupan ala ja sen muutokset

Kari Luoto, toimitusjohtaja, Kaupan liitto

Lauri Leskinen, johtava asiantuntija, Teknisen Kaupan Liitto

Jari Ketola, kehitysjohtaja, Autoalan keskusliitto

9:00 Kaupan ala työllistäjänä

Heidi Lauttamäki, ekonomisti, Kaupan liitto

9:15 Kaupan alan monipuoliset työtehtävät päivittäistavarakaupan ja erikoiskaupan näkökulmasta

Vili Reponen, HR Business Partner, ClasOhlson

Elina Laitinen, HRD Manager, Lidl Suomi

9:45 Kaupan alan osaaminen

Moona Naakka, koulutusasiantuntija, Kaupan liitto

10:00 Tauko

10:15 Teknisen kaupan intro: Ala, jota ei tunneta nimeltä, mutta joka tarjoaa monipuolisia työuria ja kansainvälisiä työtehtäviä niin ajatteliijoille kuin tekijöille

Lauri Leskinen, johtava asiantuntija, Teknisen Kaupan Liitto

10:30 Mistä saan opona tietoa teknisen kaupan mahdollisuuksista?

Maarit Saari, viestintävastaava, Teknisen Kaupan Liitto

10:45 Teknisen kaupan alan työt ja sisäiset uramahdollisuudet

Pia Heinänen-Alasaari, toimitusjohtaja, Konwell Oy

Lauri Haataja, projektipäällikkö, SKS Control

11:00 Autoalan teknologinen murros ja osaamisvaatimusten muutokset

Antti Paasivirta, koulutuspäällikkö, Veho

Heikki Tanner, huoltojohtaja, Rinta-Joupin Autoliike

Antti Heinonen, tuotepäällikkö, Volvo Trucks

Markus Markkanen, tekninen asiantuntija, Autotuojat ja -teollisuus ry

11:20 Autoalan opetusvaatimusten muutokset ja koulutuspolut

Ari Pikkarainen, koulutuspäällikkö, Riveria

Pasi Kovanen, ajoneuvo- ja konetekniikan lehtori, Metropolia

Jouko Sohlberg, tekninen johtaja, Autoalan Keskusliitto

11:45 Yhteenveto

Moona Naakka, koulutusasiantuntija, Kaupan liitto

Lauri Leskinen, johtava asiantuntija, Teknisen Kaupan Liitto

Jari Ketola, kehitysjohtaja, Autoalan keskusliitto

Markus Markkanen, tekninen asiantuntija, Autotuojat ja -teollisuus ry

Materiaalia opetukseen ja ohjaukseen

- Kaupan liitto on koonnut hyödyllistä materiaalia opetuksessa ja ohjauksessa hyödynnettäväksi Kaupan liiton ylläpitämälle **Kannattavakauppa.fi** –sivustolle.

- [Opetukseen ja ohjaukseen](#)
- [Opintopolut](#)
- [Uratarinat](#)



Ammattien koulutus
Opintopolut
Ammattitarkastus
Yhteisö
Opintopolut

Kaupan alalle voit tulla eri koulutuspolkujen kautta

Kaupan ala käy parhaillaan läpi merkittävää muutosta. Digitaalisuus, tekoälyn kehitys ja uudet trendit luovat kaupan alalle uusia mahdollisuuksia, mutta se edellyttää alalla toimivilta paitsi entistä vahvempaa, myös aivan uudenlaisista osaamista.

Kaupan ala on elinkeinoelämän suurin työllistäjä, joten on sanomattakin selvää, että alalla on olemassa valtava määrä erilaisia työtehtäviä. Työtehtävien monipuolisuus tarkoittaa myös sitä, että ala tarvitsee osaamista monelta eri koulutusaltalta ja -tasolta.

Kaupan alalle voi siis tulla monenlaisia koulutuspolkua pitkin!



Olemme koonneet Opetukseen ja ohjaukseen -osioon hyödyllistä tietoa kaupan alasta oppilaitosten opetus- ja ohjaushenkilöstön käyttöön.

Osion on koostu tietoa kaupan toimialasta, alalla tarvittavasta osaamisesta ja työelämästä, tutkimuksia kaupan ja palveluiden osaamistarpeista sekä ohjaukseen hyödyllisiä videoita kaupan alan merkityksestä, muutoksesta ja työllämisestä.

Ammattien koulutusta ja sisällöllisesti aivan laajasti liittyvää lomalukua. Haluamme kehittää osiota vastaamaan opetuksen ja ohjauksen parissa työskentelevien tarpeita.



Kaupan ala ja sen muutokset

Kari Luoto, toimitusjohtaja, Kaupan liitto

Lauri Leskinen, johtava asiantuntija, Teknisen Kaupan Liitto

Jari Ketola, kehitysjohtaja, Autoalan keskusliitto



Kauppan ala ja sen muutokset

- Kaupan monipuolisuutta kuvaa hyvin alan eri toimialat, monipuoliset työmahdollisuudet ja alalle johtavat koulutuspolut.
- Kaupan alan murroksessa kaksoissiirtymän lisäksi tärkeitä teemoja ovat esimerkiksi ostamisen muutokset, kuluttajakysyntään vastaaminen ja maksutapojen muutokset.
- Digitalisaatio ja digitaalinen kauppa muuttavat kotimaisen ja globaalin kaupan toimintaympäristöä, uudet teknologiat tehostavat toimintoja, muokkaavat ostopolkuja monikanavaisiksi, lisäävät valinnan mahdollisuuksia ja luovat tuotteista ja palveluista yksilöllisempiä. Data-analytiikka ja tekoäly muokkaa asiakkaan ja kaupan välistä vuorovaikutusta ja tehostaa liiketoimintaa.
- Kaupalla ja sen arvoketjuilla merkittävä rooli suomalaisen yhteiskunnan siirtymisessä kohti kestävyyttä, hiilineutraaliutta ja vastuullisuutta.
- Kaupan alaa muokkaavia suurimpia muutosvoimia seuraavien viiden vuoden aikana ovat esim. sääntely, kilpailukyky, kiertotalous ja kestävä kuluttaminen.

**Nostoja
keskustelusta**

Kaupan ala työllistäjänä

Heidi Lauttamäki, ekonomisti, Kaupan liitto



Kaupan ala työllistäjänä

Heidi Lauttamäki

Ekonomisti

Kaupan työlliset

Kauppa on elinkeinoelämän suurin työllistäjä

1 000 henkilöä

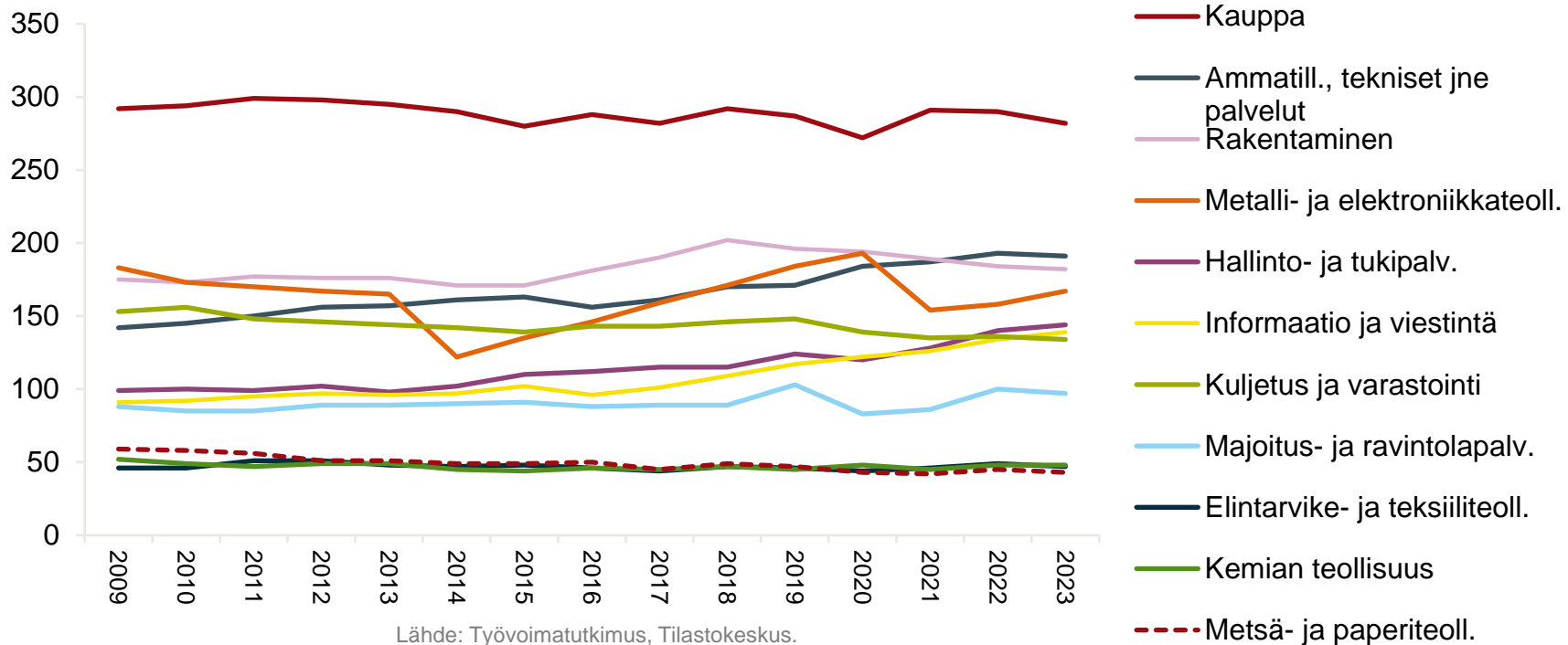

Lähde: Työvoimatutkimus, Tilastokeskus.

Kauppa työllisti 282 000 henkilöä vuonna 2023

Yli puolet kaupan työllisistä sijoittuu vähittäiskauppaan

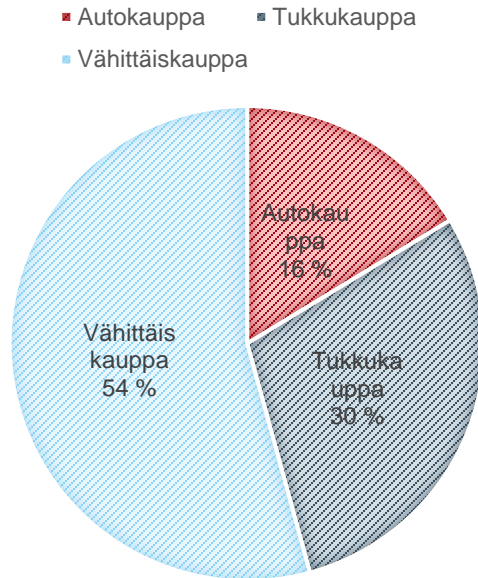

Lähde: Tilastokeskus

- Vähittäiskauppa: 153 tuhatta työllistä
- Tukkukauppa: 83 tuhatta työllistä
- Autokauppa: 46 tuhatta työllistä

Kuinka työllisten määrä on kehittynyt tukku- ja vähittäiskaupassa?

TYÖLLISTEN MÄÄRÄN KEHITYS VÄHITTÄIS- JA TUKKUKAUPASSA

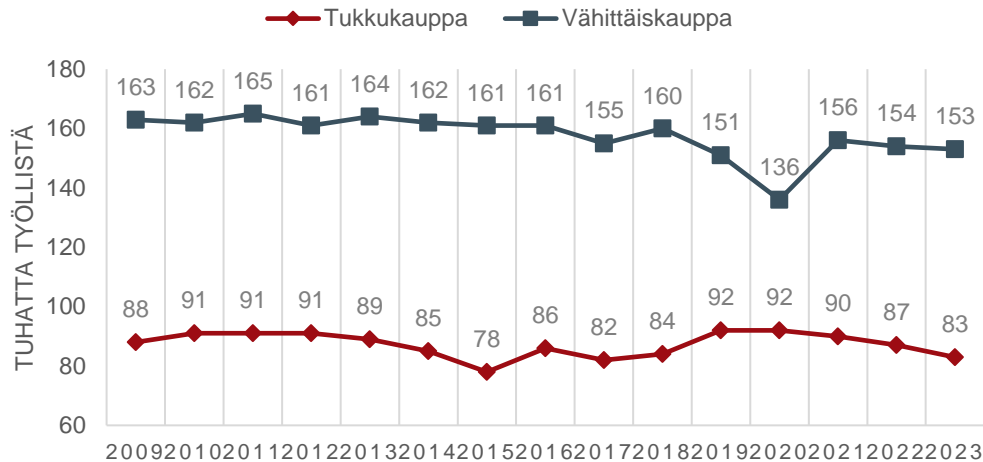

Lähde: Tilastokeskus

Laskevaan työllisyystrendiin

vaikuttaa:

-kotimainen ja kv kilpailu

-kustannus- ja hintakilpailu

→ toimintojen tehostaminen

→ kustannusten leikkaaminen

Yksityisen sektorin työlliset +5,9 %, kaupan työlliset -3,4%, muutos vuodesta 2009 vuoteen 2023

TYÖLLISTEN KEHITYS, 2009-2023

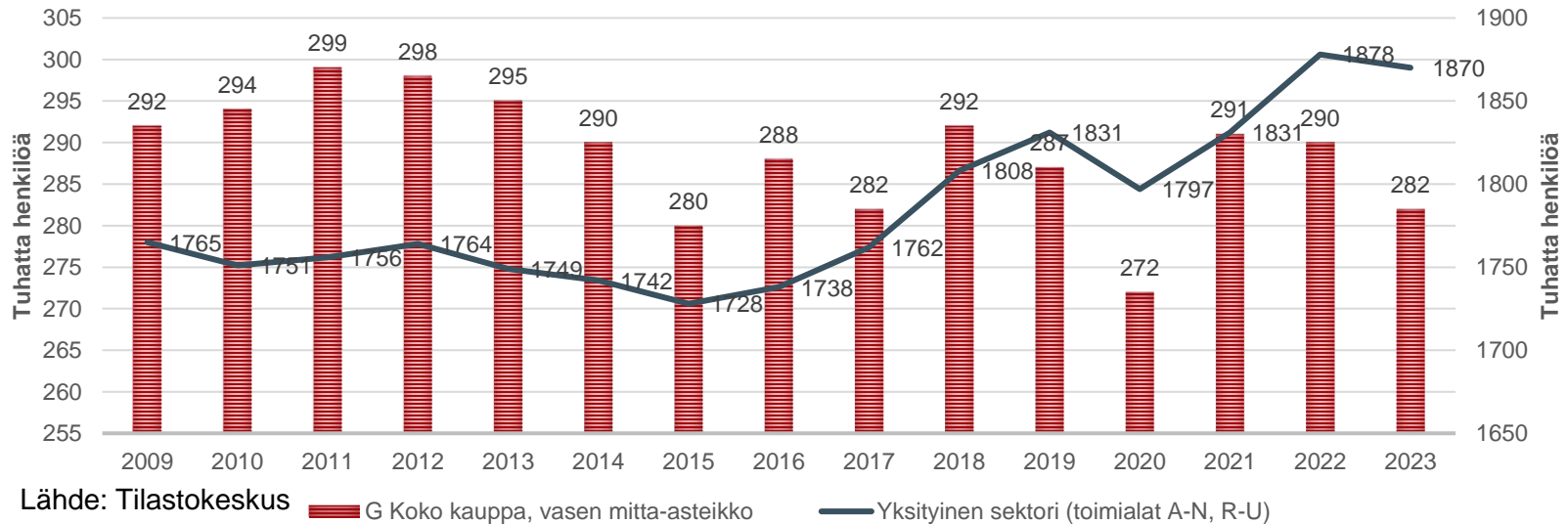

Kaupan työllisissä suurin pudotus vuodentakaiseen vuonna 2023

TYÖLLISTEN MÄÄRÄN MUUTOS TOIMIALOITTAIN 2023-2022

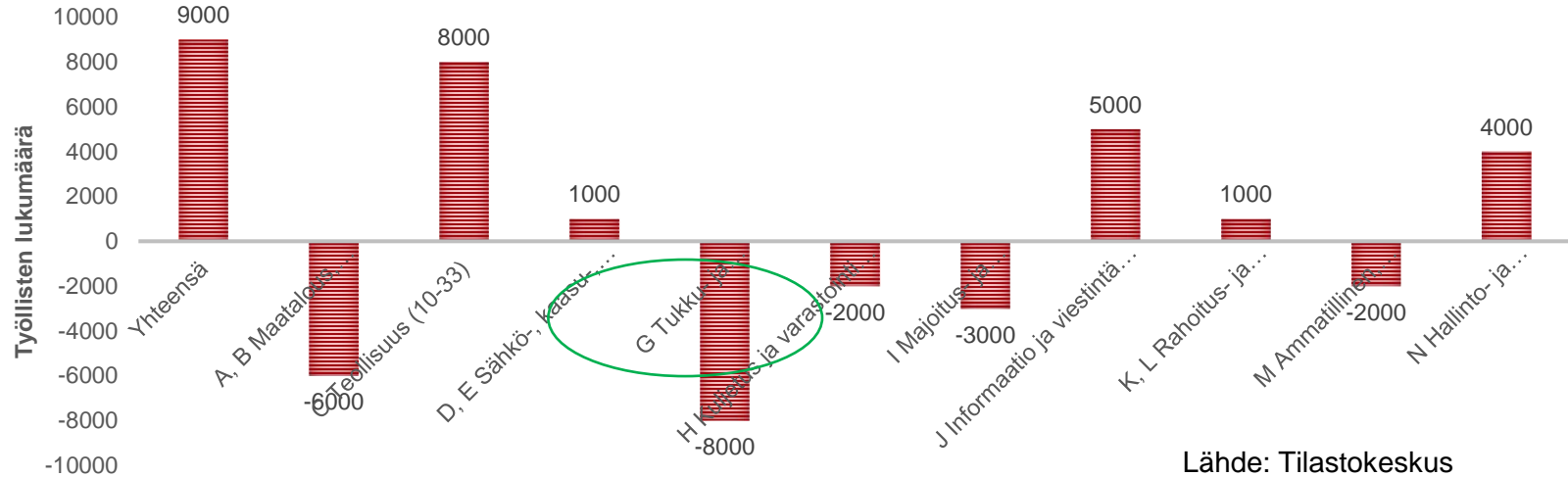

**Kauppa on suurin nuorten työllistäjä. Noin 20 %
työssäkäyvistä alle 25-vuotiaista työskentelee kaupan alalla**

Naiset edustavat kaupan työllisistä 47 %, miehet 53%

Miesten ja naisten määrän kehitys 2009-2023

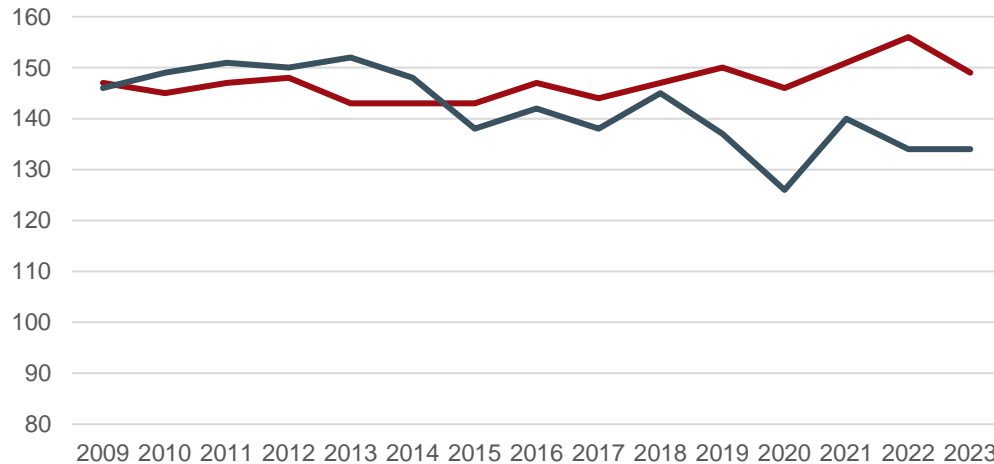

Lähde: Tilastokeskus — Miehet — Naiset

**Työllisten
määrän muutos
2009-2023:
Miesten määrä
+2 000
Naisten määrä
-12 000**

Vieraskielisten määrä kasvaa kaupassa

Vieraskielisten kaupan työllisten määrä on yli kaksinkertaistunut 7 839 työllisestä 16 797 työlliseen 2007-2022

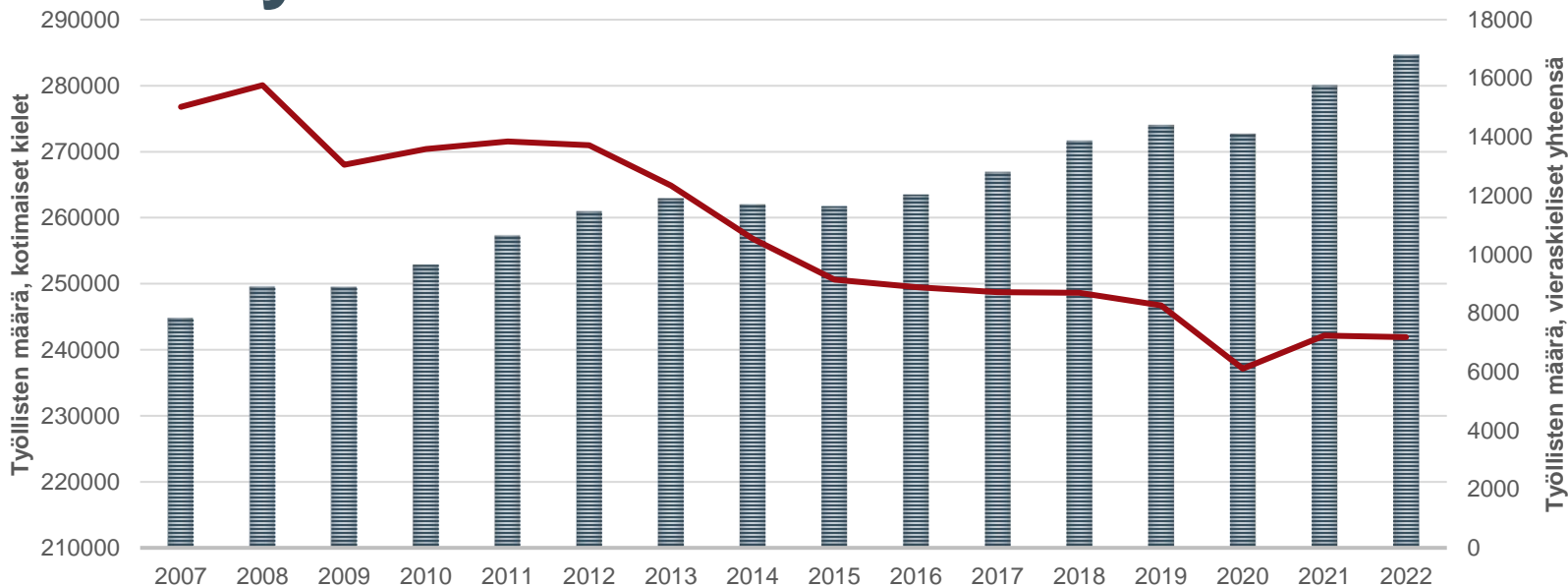

Lähde: TEM

— VIERASKIELISET YHTEENSÄ

— KOTIMAISET KIELET YHTEENSÄ

Kaupan työllisistä 6 % oli vieraskielisiä vuonna 2022

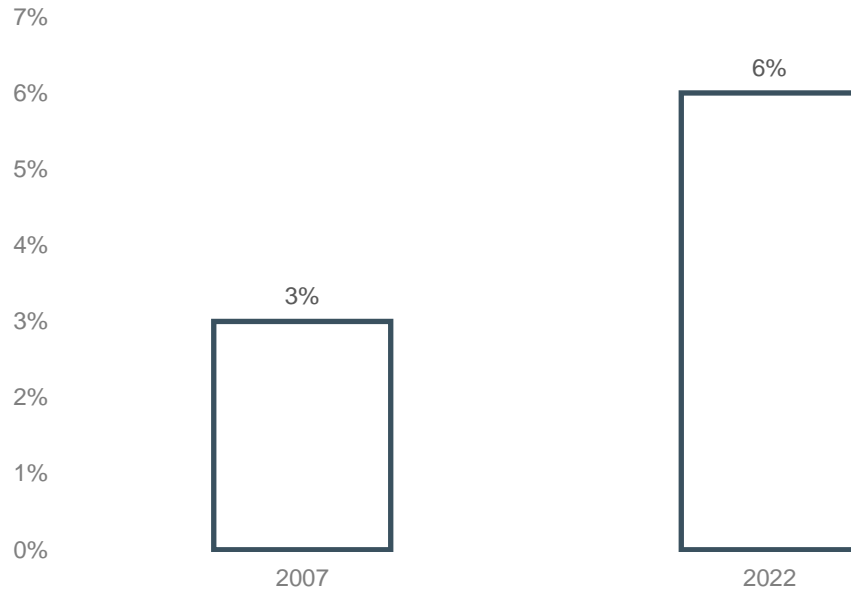

Lähde: TEM

**Vuonna 2007
osuus oli vielä
3 %**

Korkeakoulutettujen työllisten kysyntä kasvaa kaupassa

Cedefop ennakoi työvoimatarpeita EU-maissa



CEDEFOP

European Centre for the Development
of Vocational Training

**EU:n
pitkäaikaisin
virasto
perustettu
vuonna 1975**

Miten työllisten osuudet eri ammattiteissa ovat kaupan alalla muuttuneet vuodesta 2016 vuoteen 2021?

Yhä suurin ammattiryhmä kaupan alalla

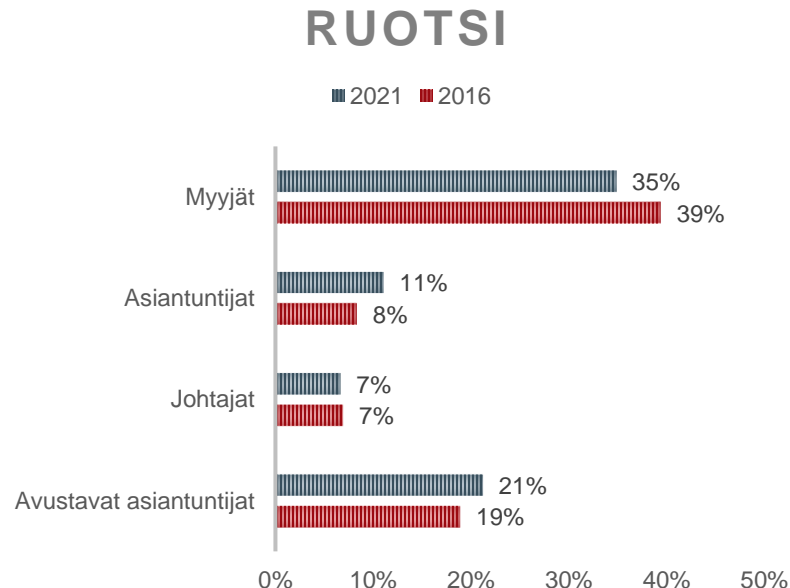
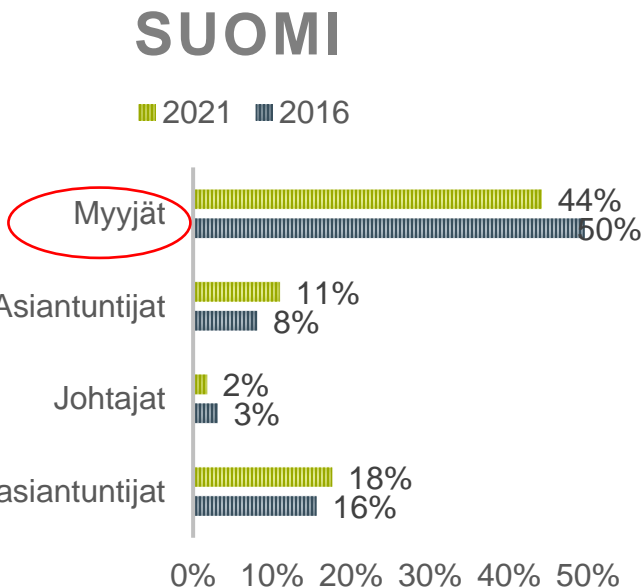

Lähde: Cedefop

Tulevaisuuden työllisyyskehitys kaupan alalla 2022-2035

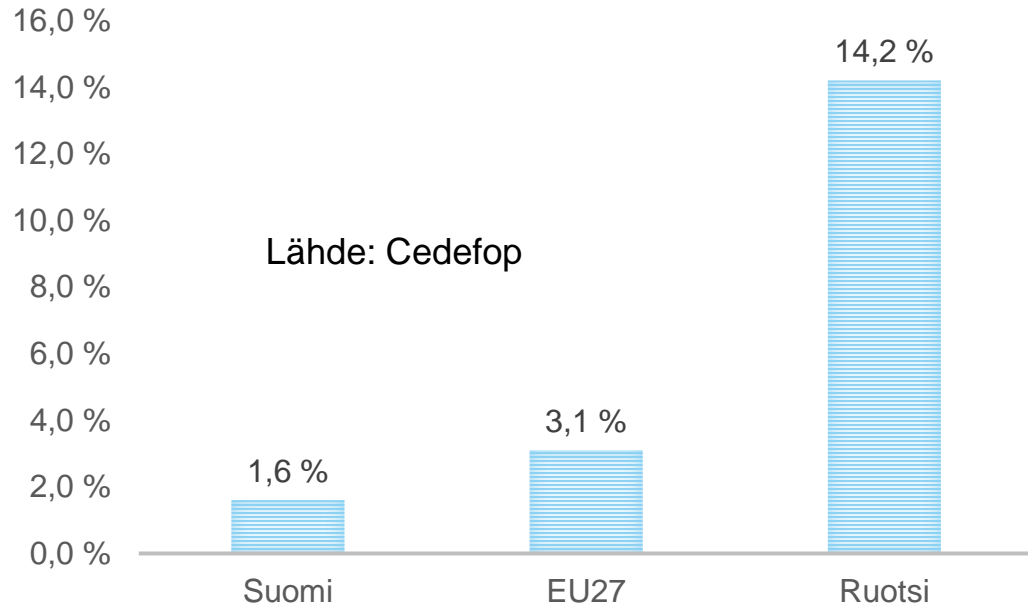

**Tarkastelussa
kaupan
toimiala G,
ennustettu
kehitys 2022-
2035**

Suomi: kysyntä tulee kasvamaan voimakkaasti asiantuntijatehtävissä, myyjien kysyntä vähenee

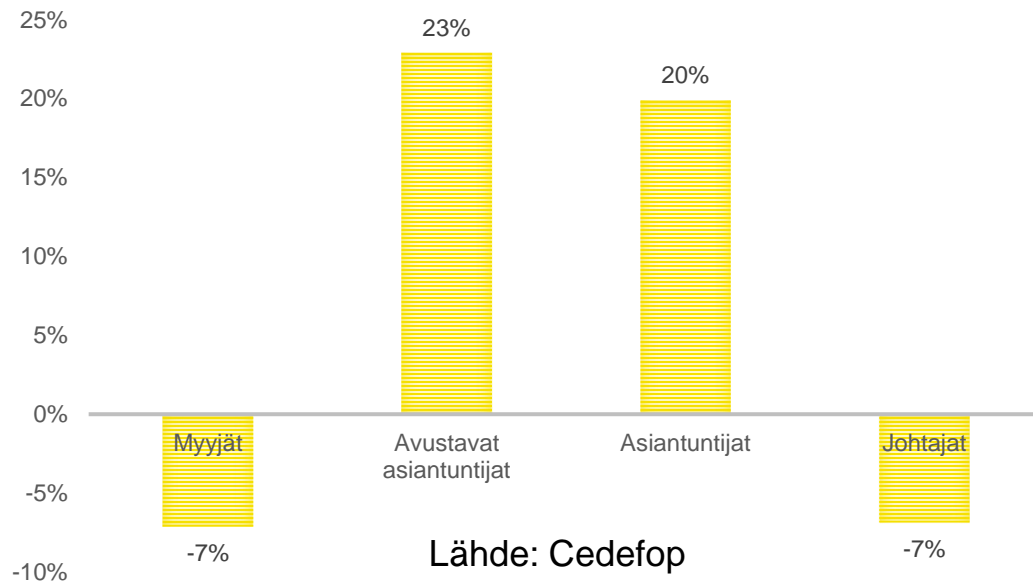

**Tarkastelussa
kaikki toimialat
yhteensä,
ennustettu
kehitys 2022-2035**

Ruotsissa asiantuntija-ilmio vieläkin vahvempi, sekä kysyntä tulee kasvamaan myös myyjille ja erityisesti johtajille

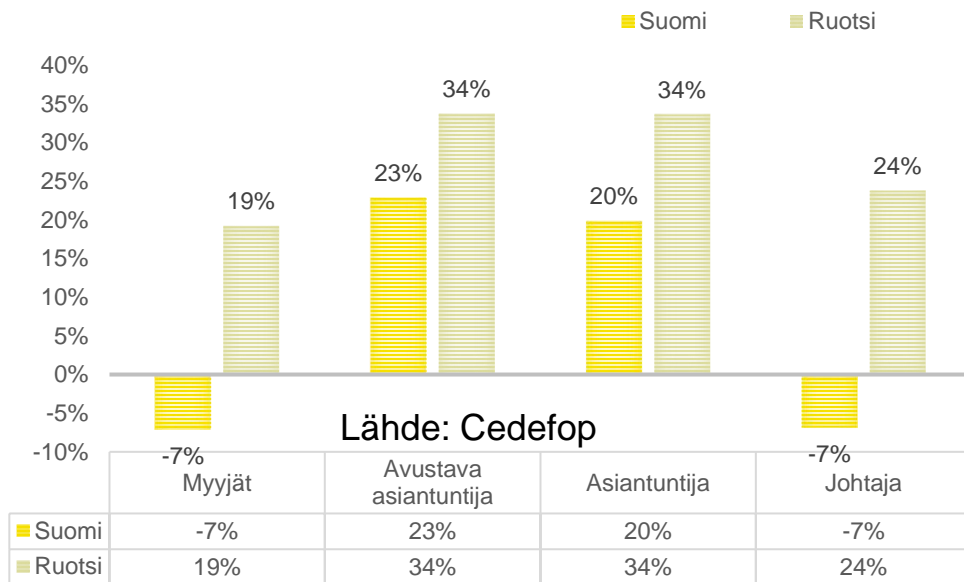

Tarkastelussa kaikki toimialat, ennustettu kehitys 2022-2035

Suomen korkeakoulutetut nuoret vähenevät

Suomessa nuorten aikuisten osalta korkeakoulutettujen osuus laskenut Slovakian tasolle

OECD keskiarvo ohitti Suomen jo vuonna 2014, Ruotsi vuonna 2003

KORKEAKOULUTETTUJEN OSUUS, 25-34-VUOTIAAT

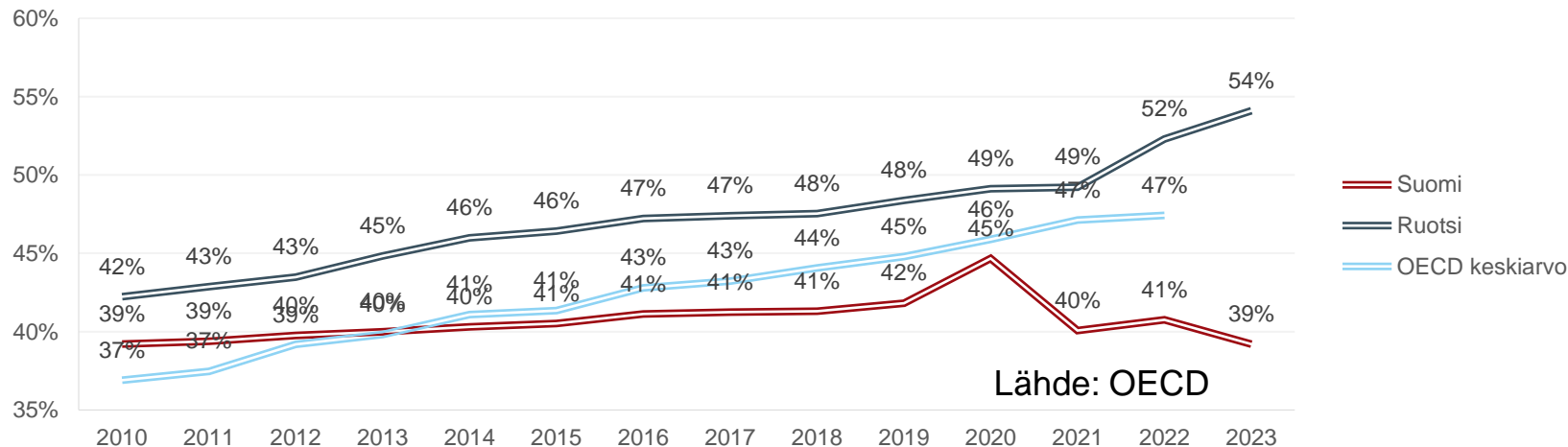

Lähde: OECD

Ruotsissa korkeakoulutettujen osuus aikuisväestöstä kasvavalla trendillä, Suomessa tason lasku vuonna 2021

KORKEAKOULUTETTUJEN OSUUS, 25-64-VUOTIAAT

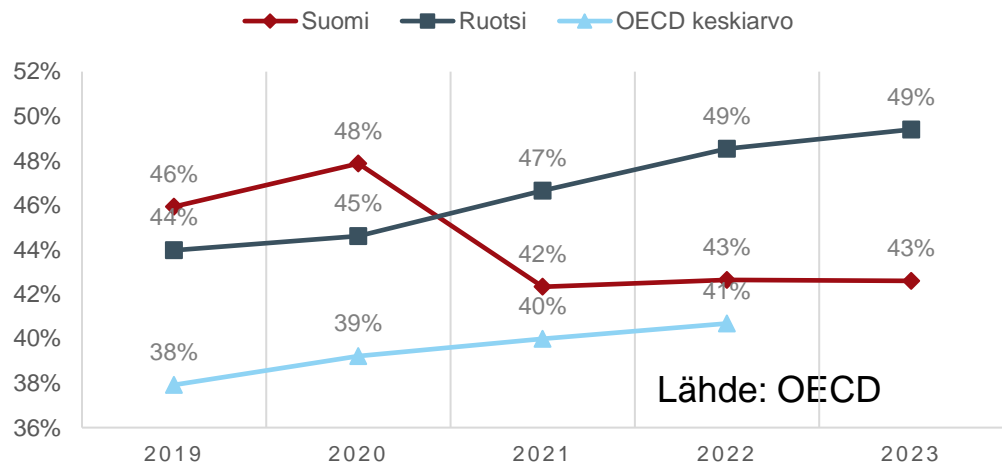

Toistaiseksi
ollaan yhä
OECD:n
keskiarvon
yläpuolella

Palkkaliite

Kokoaikaisten palkansaajien kokonaisansioiden keskiarvo alatoimialan mukaan, e/kk, 2022

Kaikki toimialat saatavissa:

https://pxdata.stat.fi/PxWeb/pxweb/fi/StatFin/StatFin__pra/statfin_pra_pxt_14kh.px/

	Yhteensä	Miehet	Naiset
G Tukku- ja vähittäiskauppa; moottoriajoneuvojen ja moottoripyörien korjaus	3715	4065	3312
45 Moottoriajoneuvojen ja moottoripyörien tukku- ja vähittäiskauppa sekä korjaus	3658	3709	3321
451 Moottoriajoneuvojen kauppa	4465	4600	3744
452 Moottoriajoneuvojen huolto ja korjaus (pl. moottoripyörät)	3372	3393	3066
453 Moottoriajoneuvojen osien ja varusteiden kauppa	3388	3442	3173
454 Moottoripyörien sekä niiden osien ja varusteiden myynti, huolto ja korjaus	2988	3083	2641
46 Tukkukauppa (pl. moottoriajoneuvojen ja moottoripyörien kauppa)	4478	4672	4151
461 Agentuuritoiminta	4587	4898	3999
462 Maatalousperäisten raaka-aineiden ja elävien eläinten tukkukauppa	3651	4051	3196
463 Elintarvikkeiden, juomien ja tupakan tukkukauppa	3851	3922	3760
464 Taloustavaroiden tukkukauppa	4712	4953	4515
465 Tieto- ja viestintätekniisten laitteiden tukkukauppa	5263	5516	4522
466 Muiden koneiden, laitteiden ja tarvikkeiden tukkukauppa	4485	4684	3882
467 Muu erikoistunut tukkukauppa	4203	4337	3809
469 Muu tukkukauppa	4983	5653	4485
47 Vähittäiskauppa (pl. moottoriajoneuvojen ja moottoripyörien kauppa)	3006	3289	2872
471 Vähittäiskauppa erikoistumattomissa myymälöissä	2915	3295	2773
472 Elintarvikkeiden, juomien ja tupakan vähittäiskauppa erikoismyymälöissä	3215	3497	3087
473 Ajoneuvojen polttoaineen vähittäiskauppa	2616	2632	2607
474 Tieto- ja viestintätekniisten laitteiden vähittäiskauppa erikoismyymälöissä	3622	3678	3383
475 Muiden kotitaloustavaroiden vähittäiskauppa erikoismyymälöissä	3037	3116	2936
476 Kulttuuri- ja vapaa-ajan tuotteiden vähittäiskauppa erikoismyymälöissä	2909	2996	2830
477 Muiden tavaroiden vähittäiskauppa erikoismyymälöissä	3075	3466	3019
479 Vähittäiskauppa muualla kuin myymälöissä (pl. tori- ja markkinakauppa)	3513	4024	3150

Lähde:
Palkkarakenne,
Tilastokeskus

Palkkapoiminta toimialoilta, joilta saimme vieraita uratarinoihin ja monipuolisiin työtehtäviin liittyen



	Yhteensä	Miehet	Naiset
332 Teollisuuden koneiden ja laitteiden ym. asennus	4628	4684	4222
469 Muu tukkukauppa	4983	5653	4485
471 Vähittäiskauppa erikoistumattomissa myymälöissä	2915	3295	2773
475 Muiden kotitaloustavaroiden vähittäiskauppa erikoismyymälöissä	3037	3116	2936

Kiitos!

Kauppan liitto
Eteläranta 10
00131 Helsinki

kauppa@kauppa.fi
[@kauppafi](https://twitter.com/kauppafi)
kauppa.fi



KAUPAN LIITTO

Kaupan alan monipuoliset työtehtävät päivittäistavarakaupan ja erikoiskaupan näkökulmasta

Vili Reponen, HR Business Partner, ClasOhlson

Elina Laitinen, HRD Manager, Lidl Suomi



Mitä työtehtäviä odotatte näkeväne kaupan alalla tulevaisuudessa?

37 responses



Kaupan alan osaaminen

Moona Naakka, koulutusasiantuntija, Kaupan liitto



Ennakoidun uuden työvoiman koulutusrakenne kaupan alalla

- Vuonna 2015 kaupan alan työllisistä 52% oli ammatillisen koulutuksen saaneita, 12% ammattikorkeakoulussa opiskelleita, 9% prosenttia yliopistossa opiskelleita ja 27% prosenttia muun koulutuksen saaneita. Muuhun koulutukseen katsotaan peruskoulu, lukio, ammatillista tutkintotasoa suppeampi koulutus ja työn ohessa hankittu osaaminen.
- Kaupan alan ennakoitun uuden työvoiman tarpeesta ammatillisen koulutuksen osuus on 46%, ammattikorkeakoulun 38% ja yliopiston 17%.



OPETUSHALLITUS
UTBILDNINGSTYRELSEN

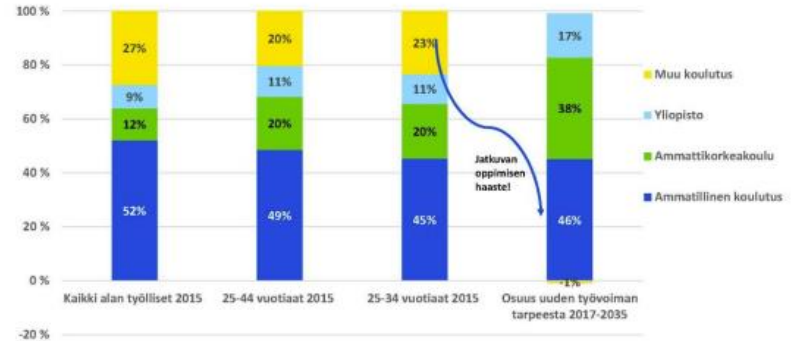

Kauppa on monialaisen koulutuksen toimiala

Ravintola- ja catering ala	Talotekniikka	Pintakäsittelyala	Tekstiili- ja muotiala	Sähkö- ja automaatioala	Tieto- ja viestintäteknikka
Puutarha-ala	Hius- ja kauneusala	Palvelulogistiikka	Liiketoiminta	Kauppätiede	Liiketalous
Tietojenkäsittely	Turvallisuus ja riskienhallinta	Logistiikka	Ajoneuvotekniikka	Informaatioteknologia	Kone- ja tuotetekniikka
Optometria	Sähköala	Autoala	Viestintä	Muotoilu	Graafinen suunnittelu

Kaupan ala kiinnostaa nuoria

- Nuorten yrittäjyys ja talous NYT toteutti keväällä 2023 tulevaisuusraportin, jonka aineisto kerättiin yläkoulun ja toisen asteen opiskelijoilta (yht. 6027 vastaajaa).
- Nuorten mielestä kaupan ala on yksi niistä aloista, joilla voisi kuvitella työskentelevänsä:
 - **Kaikki:** Jaettu 3. sija
 - **Yläkoulu:** 3. sija
 - **Ammatillinen koulutus:** 1 sija
 - **Lukio:** Jaettu 6. sija

Kaikkein suosituimmat alat (% -osuuksia)

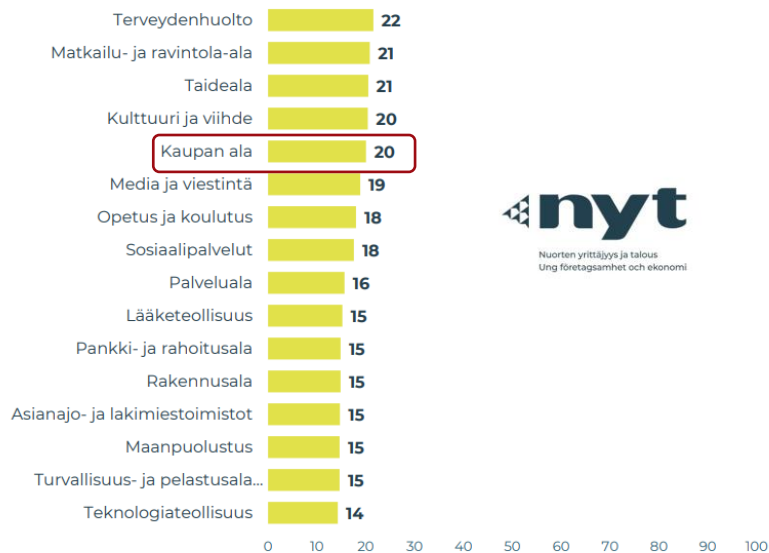

Opetushallituksen ennakointia koulutustarpeesta kaupan alalla

Koulutustarve 2019-2040 keskimäärin vuodessa

Ennakoitu koulutuksesta valmistuvien tarve skenaarioittain koulutusasteen ja -alan mukaan



Koulutusaste

- Valitse kaikki
- Ammatillinen koulutus
- Ammattikorkeakoulu
- Yliopisto

Koulutusala (tasot 1-3)

Taso 1

Kauppa, hallinto ja oike... ▾

Taso 2

Useita valintoja ▾

Taso 3

Useita valintoja ▾

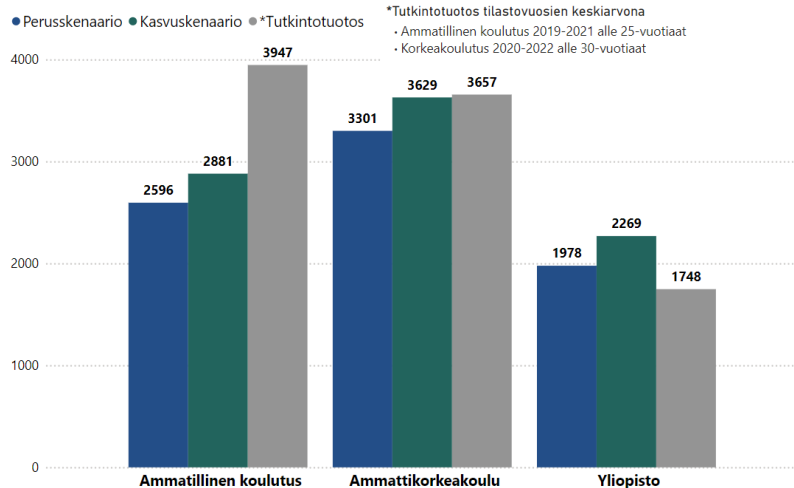

*Tutkintotuotos tilastovuosien keskiarvona
• Ammatillinen koulutus 2019-2021 alle 25-vuotiaat
• Korkeakoulutus 2020-2022 alle 30-vuotiaat

Koulutusta tulee kehittää kaikilla koulutusasteilla.

Ammattiosaaminen on kaupan alan toimivuuden edellytys

- **Digitalisaatio**

- **Digitaalinen kauppa:** järjestelmät ja verkkokauppaosaaminen
- **Digitaalinen markkinointi:** digitaalisen kaupan kanavat ja sisällöt, vuorovaikutus asiakkaiden kanssa

- **Liiketoiminta**

- **Myynti:** monikanavainen myynti
- **Asiakaspalvelu:** monikanavainen ja erikoistunut asiakaspalvelu

- **Vihreä siirtymä**

- **Kestävä kauppa:** asiakkaiden neuvonta



Kaupan alalla tarvitaan myös korkeakoulutettujen osaamista

- **Digitalisaatio**
 - **Digitaalinen kauppa:** alustat, järjestelmät ja verkkokauppa
 - **Data-analytiikka:** asiakastiedon merkitys ja rooli, datalla johtaminen ja data mining, tietoturva
 - **Tekoäly ja robotiikka:** kehittäminen liiketoiminnan tarpeisiin, robotiikan hyödyntäminen
- **Liiketoiminta**
 - **Asiakaslähtöisyys:** asiakasarvo, kulutuskäyttäytyminen, asiakaskokemus monikanavaisessa kaupassa
 - **Strategia:** liiketoimintamallien hahmottaminen ja muotoilu, strategiaosaaminen
 - **Logistiikka:** logistiikan ja toimitusketjun hallinta, tukku-kuluttajalogistiikka, verkkokaupan logistiikka ja palautukset
- **Vihreä siirtymä**
 - **Yritysvastuu:** toimialan roolin hahmottaminen vastuullisuustyössä
 - **Ilmastotyö ja kiertotalous:** EU:n ja kansallisen säätelyn ennakointi ja vastaaminen, jakamistalouden ja vertaiskaupan ymmärtäminen ja kehittäminen osaksi liiketoimintaa



43% EU:n 25-34-vuotiaista on korkeaasteen koulutus

- EU:n tavoitteena on, että vuoteen 2030 mennessä 45% EU:n 25-34-vuotiaasta väestöstä on korkeaasteen koulutus.
- Suomessa pyrkimys nostaa korkeakoulutettujen nuorten aikuisten määrä lähelle 50% vuoteen 2030 mennessä.
- 13 EU-maata on jo saavuttanut tämän tavoitteen, esim. Irlanti, Ruotsi, Ranska, Espanja ja Puola.
- Suomen tilanne vuoden 2023 lopussa 39%.

Tertiary education attainment, 2023
(% of population aged 25-34)

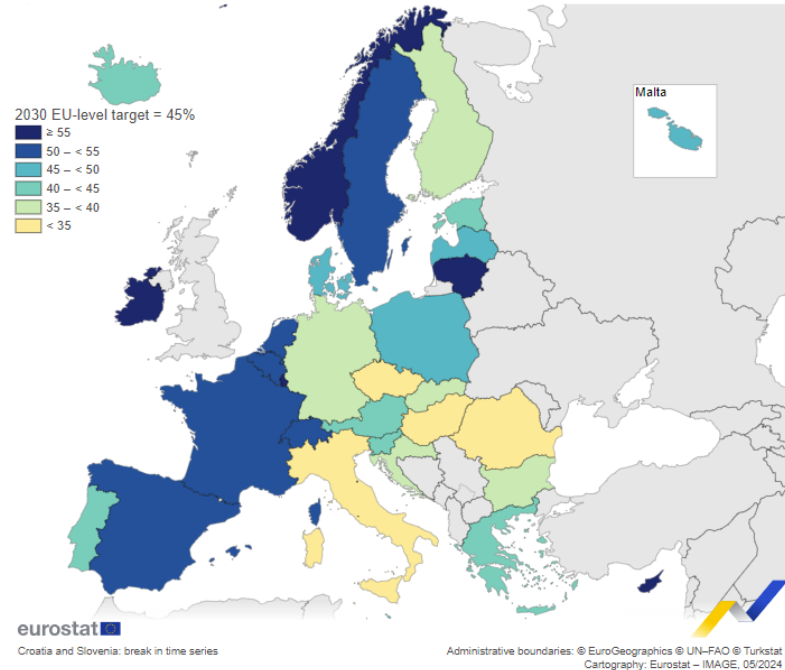

Gucci Engages Snapchatters and Drives Sales with Virtual Shoe Try-on



Kokeile vikkelää robokuljetusta!



The Amazing Ways Walmart Is Using Generative AI



R-kioski avaa ensimmäisen miehittämättömän kioskin Helsingin Viikkiin



MARUTI SUZUKI

33% Increase in Lead Generation

Maruti Suzuki, in partnership with DaveAI, introduced an AI-powered virtual sales avatar across all brand pages on their website. This solution crossed 18 million unique customer interactions within 18 months, providing the online users with personalized assistance.



THE MAGIC MIRROR IN STORE

Use the Charlotte Tilbury Magic Mirror in stores to find which of the 10 iconic looks is perfectly suited for you for your complete makeup wardrobe!



**Jatkuvan oppimisen merkitys
kasvaa myös kaupan alalla.**

Muista ainakin nämä

- Kaupan alalla tarvitaan tulevaisuudessakin ammattiosaajia ja korkeakoulutettuja. Uuden työvoiman koulutustarvetta tarkastellessa erityisesti korkeakoulutettujen tarve korostuu, mutta ammattiosaamisen tarve pysyy merkittävänä.
- Nuoret pitävät kaupan alaa kiinnostavana, mutta alan monipuolisuuden esilletuomisessa on parannettavaa.
- Kaupan alalla tarvitaan monipuolista osaamista, kaksoissiirtymään ja liiketoiminnan kehittämiseen liittyvät osaamistarpeet korostuvat entisestään.
- Jatkuva oppiminen on keskiössä ja siksi on varmistettava, että koulutustarjonta vastaa sisällöltään ja toteutukseltaan työelämän tarpeeseen. Rahoituksen tulee olla myös jatkuvan oppimisen järjestämiseen kannustavaa ja mahdollistavaa.



Teknisen kaupan intro

Lauri Leskinen, johtava asiantuntija, Teknisen Kaupan Liitto





Osaava Kauppa

Teknisen Kaupan Liitto

EKNINEN KAUPPA

Tekninen kauppa on merkittävä ala

Raaka-
aineet



Tuotteet ja
palvelut
teollisuudelle



Rakentamisen
tuotteet
ja palvelut



Kuluttaja-
tuotteet



- 400 jäsenyritystä
- 4 jäsenliittoa
- 22 toimialajaostoa
- Jäsenistö kattaa yli 85 prosenttia toimialasta
- Jäsenyritysten palveluksessa yli 20 000 henkeä
- Edunvalvonta
- Toimintaympäristön seuranta
- Osaamisen ja kilpailukyvyyn kehittäminen

Jäseniä

RAMIRENT

B BRENNTAG

VOLVO Construction Equipment
Suomi

KTM ahlseil

SUZUKI

 Puutuoteteollisuus

onninen **K**

rexroth
A Bosch Company

KÄRCHER

BERNER

stk
sähköteknisen
kaupan liitto

W | WIHURI

 TELKO

ABB

HILTI

Hankkija

FFPA
FINNISH FLUID POWER ASSOCIATION



TEKNINEN KAUPPA

Asiakastoimialoja

- Ratkaisuja ilmastonmuutoksen hidastamiseksi muun muassa sähköistämällä liikennettä, rakentamalla uusiutuvaa energiaa ja kehittämällä muovia korvaavia kestävän kehityksen materiaaleja.
- Palveluita kuluttajille ja yrityksille rakentamiseen ja korjaamiseen.
- Raaka-aineita, koneita ja niiden kriittisiä varaosia, komponentteja sekä tarvikkeita teollisuuteen ja rakentamiseen.
- Kuluttajatuotteita kaappoihin.



Töihin teknisen kaupan alalle!

- Tekninen kauppa on vastuullista.
- Edistää osaltaan vihreää siirtymää ja hidastaa ilmastonmuutosta.
- Kauppaa käydään sekä Suomeen, että Suomesta. Kansainvälisyys on luonteva osa työtehtäviä.
- Yritysten välinen kauppa on kiinnostavaa ja pitkäjänteistä.
- Erittäin moninaisia työtehtäviä mm. myynnin, markkinoinnin, teknisen tuen, asennuksen, asiakaspalvelun, jne. parissa.



Mistä saan opona tietoa teknisen kaupan mahdollisuuksista?

Maarit Saari, viestintävastaava, Teknisen Kaupan Liitto

Teknisen kaupan alan työt ja sisäiset uramahdollisuudet

Pia Heinänen-Alasaari, toimitusjohtaja, Konwell Oy
Lauri Haataja, projektipäällikkö, SKS Control





Tietoa kampanjasta

Kaikki olennainen teknisen kaupan alasta innostavassa muodossa yhdellä sivustolla!



Teknisen kaupan maailma on kehitetty opinto-ohjaajien toiveesta tarjota tietoa toimialasta nuorille helppossa digitaalisessa muodossa.

Teknisen kaupan yritysten yhteinen toimialasivusto Teknisen kaupan maailma innostaa pohtimaan, löytyisikö teknisestä kaupasta juuri itselle tuleva urapolku.

Olemme koonneet tälle sivustolle mielenkiintoisia uramahdollisuuksia yhteishaun kynnyksellä oleville 8.-9.- luokkalaisille. Materiaali sopii myös toisen asteen opiskelijoille.

Alamme äänenä toimivat teknisen kaupan työntekijät, joiden omat kiehtovat työtehtävät avaavat alamme mahdollisuuksia.

Teknisen kaupan rooli suomalaisen teollisuuden ja rakentamisen keskiössä on suuri ja sen potentiaali vieläkin suurempi vihreässä siirtymässä. Toteutuakseen se edellyttää uusia ja innostuneita nuoria mukaansa!

Sisältö on tulossa myöhemmin myös ruotsiksi.



Kuka teknisen kaupan superstara SINÄ olisit?

Toimitusjohtaja

Tee ammatinvalintatesti ja tsekkaa mikä rooli sopisi
juuri sinulle!

Löydä unelma-ammattisi

Myymälyöntekijä

Toimitusjohtaja

Markkinointipäällikkö

Avainasiakasmyyjä

Tekninen päällikkö

Account Development Manager

Myyntipäällikkö

Myynnin tuki

Esihenkilö



 Työpäiväni

 Minusta

Topias

Teknisen kaupan maailma

Jos tekniikka ja kaupan ala kiinnostavat, tarjolla on mielenkiintoisia ja merkityksellisiä töitä niin tekijöille kuin ajattelijatyypeillekin!



Isossa kuvassa ala toimittaa ratkaisuja ilmastonmuutoksen hidastamiseksi, sähköistää liikennettä, rakentaa uusiutuvaa energiaa ja kehittää muovia korvaavia kestävän kehityksen materiaaleja.



4 / 13



Ala on kannattava valinta.

Osaajille löytyy töitä

Alalla on kova kysyntä erityisesti ammatillisen perustutkinnon suorittaneille osaajille ja AMK-insinööreille, mutta alalla on yhtä lailla mielenkiintoisia tehtäviä myös tradenomeille, kauppatieteiden maistereille ja diplomi-insinööreille.

Teknisen kaupan palkkataso on korkeampi kuin kaupan alalla keskimäärin.

Korkeampi palkkataso johtuu useammasta syystä:

- Erikoisosaaminen:** Teknisen kaupan työntekijät, kuten myyjät ja asiantuntijat, tarvitsevat usein erikoistunutta teknistä osaamista. Tämä erikoisosaaminen voi vaatia lisäkoulutusta ja taitoja, jotka ovat kysytyjä ja siksi korkeammin palkattuja.
- Tuotteiden monimutkaisuus:** Teknisen kaupan alalla myydään usein monimutkaisempia ja kalliimpia tuotteita kuin perinteisellä kaupan alalla. Tällaiset tuotteet vaativat syvällisempää ymmärrystä ja teknistä tietoa.
- Kilpailu ja kysyntä:** Teknisen kaupan alalla on kova kilpailu hyvistä osaajista. Päteville työntekijöille on suuri kysyntä, mikä heijastuu palkkatasoon.

Mukana kampanjassa

Katso yritysvideot

Konwell

masino

sonepar
Powered by Difference

STIHL

FEON

BE
BE GROUP

RAMIRENT

TELKO

TEKNINEN
KAUPPA

rexroth
A Bosch Company

TEKNINEN
KAUPPA

Töissä teknisessä kaupassa

Pia Heinänen-Alasaari, toimitusjohtaja, Konwell Oy
Lauri Haataja, projektipäällikkö, SKS Control Oy



Autoalan teknologinen murros ja osaamisvaatimusten muutokset

Antti Paasivirta, koulutuspäällikkö, Veho
Heikki Tanner, huoltojohtaja, Rinta-Joupin Autoliike
Antti Heinonen, tuotepäällikkö, Volvo Trucks
Markus Markkanen, tekninen asiantuntija
Autotuojat ja -teollisuus ry





AUTOTUOJAT
JA -TEOLLISUUS

Osaava kauppa - verkkotapahtuma

31.10.2024

Autoalan teknologinen murros ja osaamisvaatimusten muutokset

Antti Paasivirta, koulutuspäällikkö, Veho
Heikki Tanner, huoltojohtaja, Rinta-Joupin Autoliike
Antti Heinonen, tuotepäällikkö, Volvo Trucks
Markus Markkanen, tekninen asiantuntija,
Autotuojat ja -teollisuus ry

Autoalalla yhä monipuolisempia ja mielenkiintoisempia työtehtäviä

- Asiakaspalvelun rooli on selvästi aikaisempaa korostuneempi
- Monen asian hahmottaminen ja laajojen kokonaisuuksien samanaikainen ymmärtäminen keskeistä
- Uudet tekniikat, mukaan lukien uudet käyttövoimat ja sähköistyminen, avaavat monipuolisia ja mielenkiintoisia työtehtäviä
- Autoalan palkkaus on hyvin kilpailukykyinen (lisätietoa [autoala.fi](https://www.autoala.fi))
- Alan urapolut ovat kiinnostavia – esimerkiksi mekaanikon tehtävistä voi edetä urallaan portaittain johtotehtäviin
- Työtehtäviä on tarjolla monelle koulutustaustalle ja –asteelle ammatillisesta oppilaitoksesta yliopistoon
- Itseopiskeleville alan ammattilaisille rajattomia mahdollisuuksia edetä uralla
- Työharjoittelu ja oppisopimusmahdollisuudet helpottavat alalle tulemistä





Autoala kehittyy nopeasti

- Autojen ylläpidossa tietokoneilla ja diagnostiikalla on yhä keskeisempi rooli
- Autojen tietojärjestelmät ovat mielenkiintoisia isoja kokonaisuuksia
- Ajoneuvot monimutkaisempia, joten autoala panostaa henkilöstön koulutukseen työuran aikana
- Digitalisaatio, alustojen ja ekosysteemin ymmärtäminen, automaation osaaminen on tullut perinteisen komponenttiosaamisen rinnalle
- Autojen kehityssykli on nopeutunut selvästi
- Alalle tullakseen ei kuitenkaan tarvitse olla kiinnostunut autoista

**KAIKKI ON
LIIKKEESSÄ**

Autoala – Kaikki on liikkeessä

- Autotuoajat ja -teollisuus ry ja Autoalan Keskusliiton käynnistivät syksyllä 2023 Kaikki on liikkeessä -viestintäohjelman, jonka tavoitteena on lisätä autoalan vetovoimaisuutta tulevaisuuden työpaikkana, esitellä alan monipuolisia ammatteja ja työmahdollisuuksia sekä uudistaa mielikuvia autoalan työtehtävistä, jotka muuttuvat käyttövoimamurroksen edetessä ja ajoneuvoteknologian kehittyessä.
- Viestintäohjelman tunnistettuja kohderyhmiä ovat erityisesti 14–17-vuotiaat alaansa valitsevat nuoret, 18–24-vuotiaat (nuoret aikuiset), 25–40-vuotiaat mahdolliset alanvaihtajat ja nuorten vanhemmat. Laajasti ajatellen kohderyhmänä on koko väestö, sillä ammatin ja työuran valintaan vaikuttavat yleiset mielikuvat ja käsitykset autoalasta toimialana

**KAIKKI ON
LIIKKEESSÄ**

Autoala – Kaikki on liikkeessä

- Tutustu autoalan mahdollisuuksiin, <https://www.autoala.fi>
- **Autoala-esite**
 - Opettajat, opinto-ohjaajat ja muu kouluhenkilökunta voivat tilata [subjectaid.fi](https://www.subjectaid.fi) -palvelusta painetun esitteen täydentäväksi aineistoksi opetukseen.
 - Palvelu on ilmainen kaikille koulutoimen alalla työskenteleville.
 - Lataa Autoala-esite (pdf) **tästä!**
- **Liikkeessä-minireality TikTokissa**
 - Neljä ammattistaan innostunutta autoalan tekijää kertoivat työstään lyhyissä realitypätkissä.
- Voit katsoa minirealityn **TikTok-kanavalla ilman kirjatamista tästä >>**
 - Uusi tuotantokausi on parhaillaan käynnissä. Ensimmäinen osa sarjasta kuvataan syksyn aikana ja julkaistaan TikTokissa/YouTubessa marraskuun lopulla. Toinen osa julkaistaan helmikuun alussa.

**KAIKKI ON
LIIKKEESSÄ**

Autoala – Kaikki on liikkeessä

- **Uratarinat**
 - Tutustu nuoriin työntekijöihin, jotka kertovat ensiaskeleistaan autoalalla. Nuoret kertovat omalla äänellään työtehtävistään ja mikä heitä innostaa alalla.
 - **Mun vuosi autoalalla -uratarinat**
- **Autoalan sometilit**
 - Ottakaa seurantaan autoalan sometilit
 - [Facebook](#)
 - [Instagram](#)
 - [Snapchat](#)
 - [TikTok](#)
 - [YouTube](#)

Autoalan vetovoimakampanja #autoala

KAIKKI ON
LIIKKEESSÄ

Autoala – Kaikki on liikkeessä

OPO-materiaali – etu- ja takakansi

KAIKKI ON LIIKKEESSÄ

Autoala

TIETOA AUTOALAN AMMATEISTA, MAHDOLLISUUKSISTA JA OPINTOPOLUISTA

Huolto **Myynti**
Markkinointi **Analytiikka**
Talous, henkilöstöhallinto **Hyvä palkkaus**
Mukava työyhteisö **Uuden oppimista**

LIVE USAA

AUTOKLUSTERI TYÖLLISTÄÄ SUOMESSA NOIN 48 000 IHMISTÄ

30% Auton korjaus ja huolto
 27% Auton talle ja varusteet
 18% Auton talle ja varusteet
 18% Auton talle ja varusteet
 3% Auton talle ja varusteet
 2% Auton talle ja varusteet
 2% Auton talle ja varusteet

(Lähde: Autoalan Tutkustutkimus, 2020)

AUTOALAN OPINTOPOLKUJA

- 1 Ammatillinen oppilaitos:** Toisen asteen ammatilliset oppilaitokset tarjoavat vuosittain lähes 2 500 alottajapaikkaa autoalan koulutukseen ja noin 600 opiskelijaa suorittaa ammatti- ja erikoisammattitutkinnon. Lisäksi autoalalla työskentelee esimerkiksi merkinomeja asiakaspalvelun ja myymien tehtävissä.
- 2 Oppioppimuskoulutus:** Oppioppimus perustuu työnantajan ja opiskelijan väliseen määrälliseen työoppimukseen, johon kuuluu ammatin kouluttaminen työpaikalla. Oppioppimukseen liitetään henkilökohtainen opiskelehdelmä.
- 3 Ammattikorkeakoulu:** Inspiööri (AMK) -koulutus jakautuu tuotetekniikka-, autotekniikka-, jälkimarkkinointi- ja logistiikkakoulutukseen. Lisäksi työehtojen työllistyvät autoalalle liiketoimittajien tehtäviin esimerkiksi markkinoinnin, myymien ja lehdessä.
- 4 Yliopisto:** Autotekniikkaa tai sitä sivuvaava koneenrakennustekniikkaa voi opiskella useassa teollisessa yliopistossa. Autoalalla toimii myös monia muiden akateemisten alojen, kuten kauppatieteiden, oikeustieteiden, hallintotieteiden ja viestintän alaintuntajia.

Autoalan vetovoimakampanja #autoala

subjectaid.fi
maksutonta opetusmateriaalia

Tilatuimmat

Kaikki aihealueet ▾

- Mahdollisuuksien ala - Tehtävävihko**
Matkailu- ja Ravintolapalvelut MaRa ry

Lisää
- Tietoa autoalan ammateista - opas**
Tielikenteen Tietokeskus TT Oy

Lisää
- Mahdollisuuksien ala - Esite**
Matkailu- ja Ravintolapalvelut MaRa ry

Lisää

Autoalan opetusvaatimusten muutokset ja koulutuspolut

Ari Pikkarainen, koulutuspäällikkö, Riveria

Pasi Kovanen, ajoneuvo- ja konetekniikan lehtori, Metropolia

Jouko Sohlberg, tekninen johtaja, Autoalan Keskusliitto



Autoalan opetusvaatimusten muutokset ja koulutuspolut

$$G = \frac{m_1 m_2}{d^2}$$

$$i\hbar \frac{\partial}{\partial t} \psi = \hat{H} \psi$$

$$\phi(x) = \frac{1}{\sqrt{2\pi\sigma}} e^{-\frac{(x-\mu)^2}{2\sigma^2}}$$

$$E = mc^2$$

$$ds \geq 0$$

$$\frac{\partial^2 u}{\partial t^2} = c^2 \frac{\partial^2 u}{\partial x^2}$$

$$\frac{df}{dt} = \lim_{h \rightarrow 0} \frac{f(t+h) - f(t)}{h}$$

Pasi Kovanen lehtori, Metropolia AMK

Ari Pikkarainen tiimipäällikkö, Riveria

Jouko Sohlberg tekninen johtaja, AKL



Autoalan opetusvaatimukset ja
koulutuspolut



Autoalan muutokset

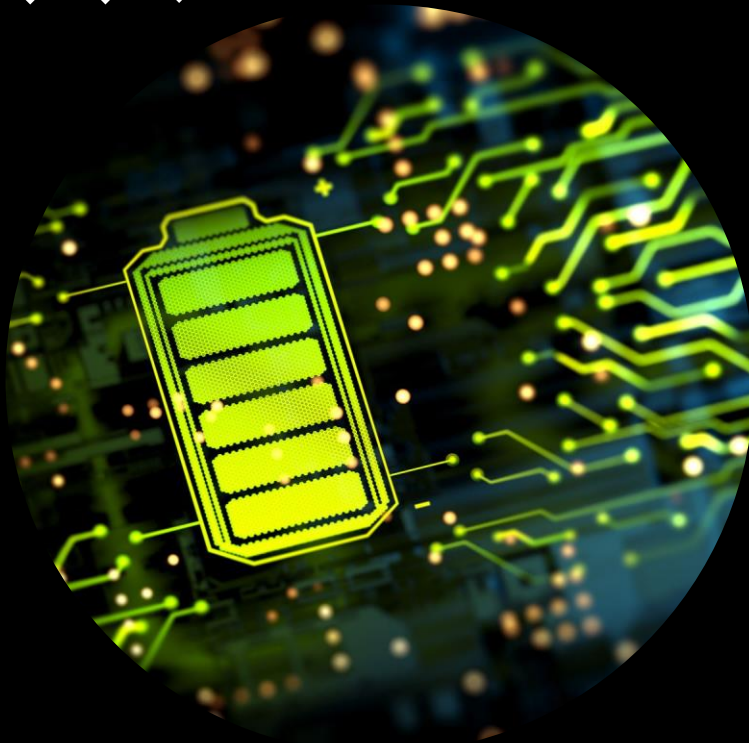

- **Elektroniikka ja etäohjaukset**
- Data-analytiikka
- Tekoäly
- **Käyttövoimamurros** (sähkö, vety, kaasu, biopolttoaineet)
- **Väyläjärjestelmien** kehittyminen
- **Kokonaisuuksien hallinta** vs. yksityiskohtainen opetus
- **Sähköiset järjestelmät, digitalisaatio, tekoäly**
- **Liikkumisen palvelut** palveluammattina
- **Motivaatio, asenne, tunnetaidot**
- **Erilaisten oppijoiden huomioiminen**
- **Kestävä kehitys, vihreä siirtymä ja ilmastoasiat**
- **Kansainvälistyvä työkenttä** ja ammattien kansainvälistyminen



Keskustelun sisältöä muutokset huomioiden

Aihealueita keskusteluun:

- Mitkä ovat opetusvaatimusten muutokset olleet viimeisen 10 vuoden aikana?
- Elektroniikka- ja diagnostiikkapuolen vaatimukset osaamisen kehittämisessä?
- Millaisia hankintoja on tehty koulutusta varten
- Työelämän vaatimukset koulutukselle, yritys-oppilaitosyhteistyö, autoalan neuvottelukunnat
- Tulevaisuuden muutokset ?
- Pehmeät arvot, palvelu- ja tunnetaidot, motivaatio, asenne
- Koulutuspolut, myös muualta autoalalle (yliopistot, rahoitus, IT, muut tutkinnot)
- Urapolkuja autoalalta, mekaanikosta muihin töihin
- Naiset autoalalle, paljon potentiaalia
-
- **Hallituksen määrärahojen leikkaukset, mahdollinen vaikutus kouluttautumiseen ja mitä ratkaisuja tulossa**

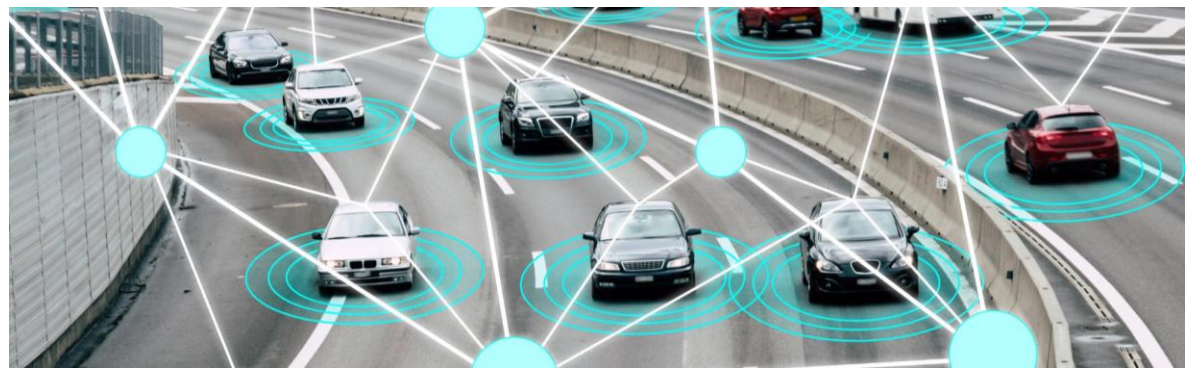
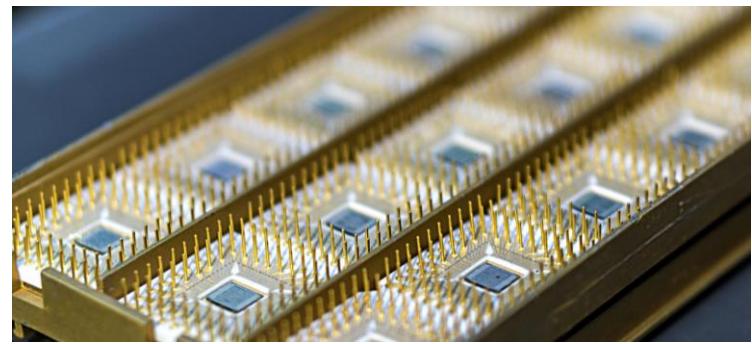
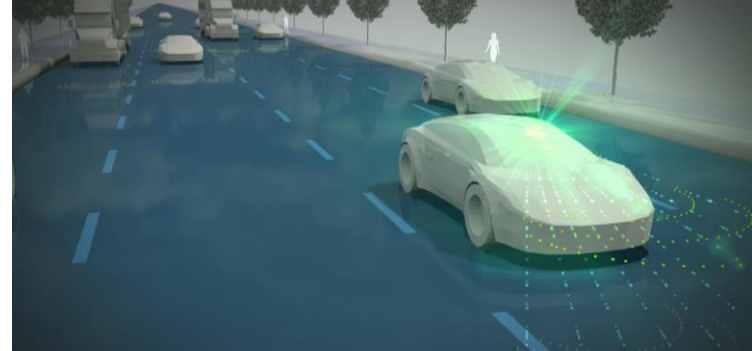
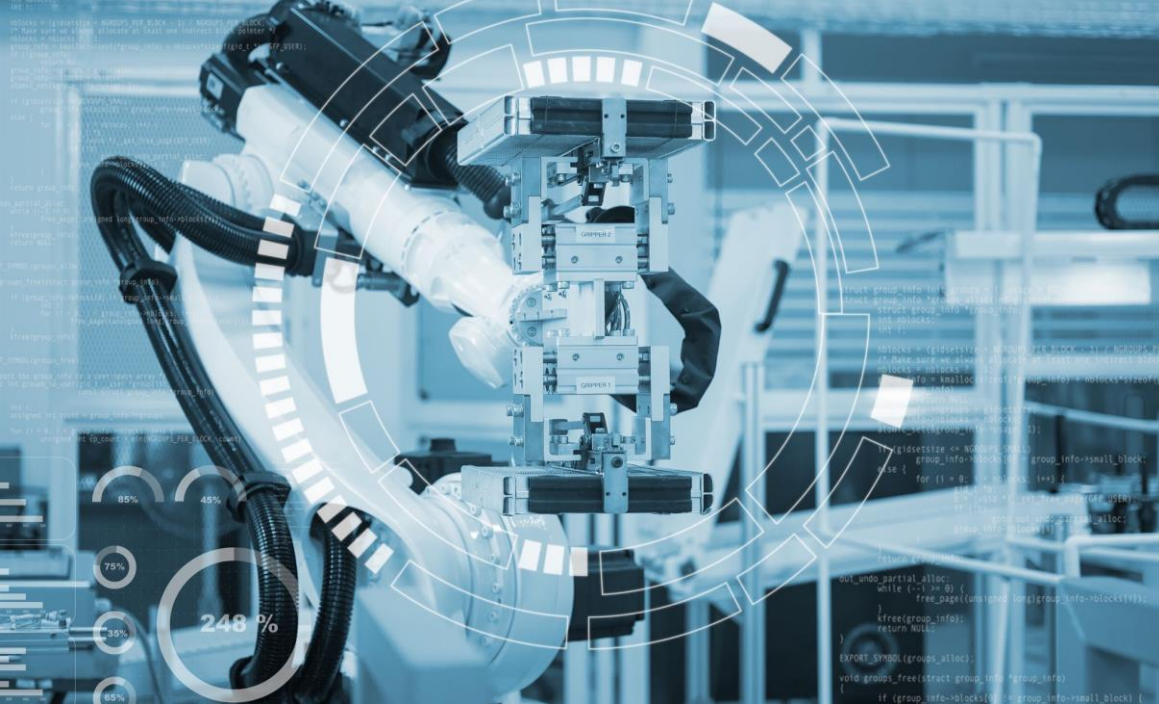

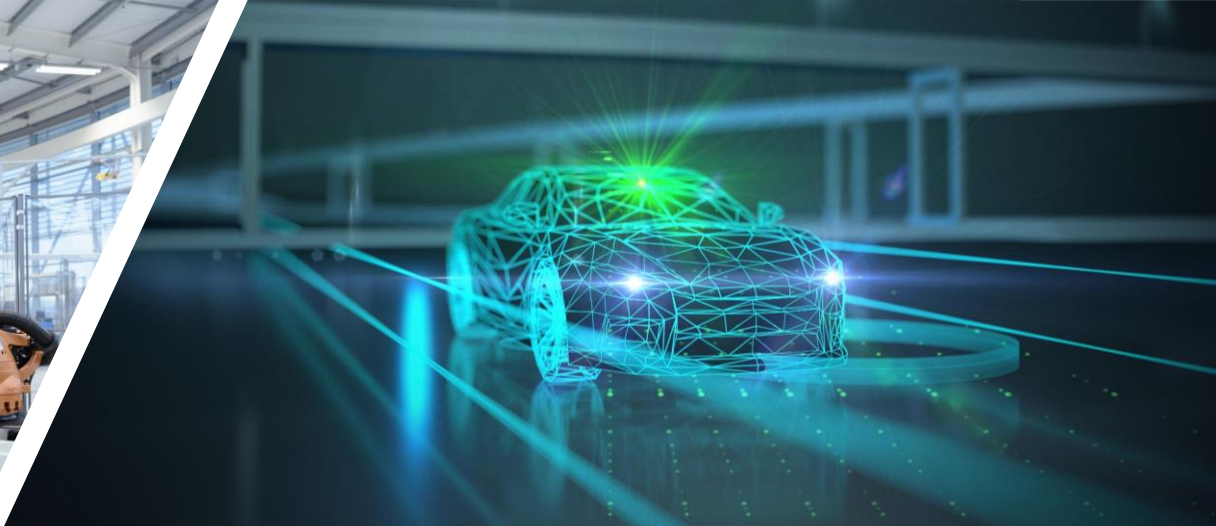

Autoalan osaamistarpeet tulevaisuudessa mm.

- Sähköasennukset (korkeajännite, elektroniikka)
- Ajoneuvoakkujen käsittely
- ICT-Osaaminen (ohjelmointi) – Telematiikka-Lisäpalvelut
- Vikadiagnoosi-sähköisten vikojen korjaaminen- uudet tekniikat
- Palvelumuotoilu ja palveluliiketoiminnan osaaminen
- Data-analyytikan osaaminen (Ajoneuvodata, asiakasdata, varastodata jne.)
- Yksilöllinen kehitys – erikoistumista alusta lähtien
- Joustavat kehitys- ja etenemis- mahdollisuudet (syventää osaamista, laajentaa osaamista)
- Teknologian kehitys mahdollistaa laajempien toimialojen osaamista-oppimista
- Alan kehitys luo hyvät puitteet kehittää jatkuvasti osaamista
- Työtehtävät mahdollistavat uusien palveluliiketoimintojen kehittämistä

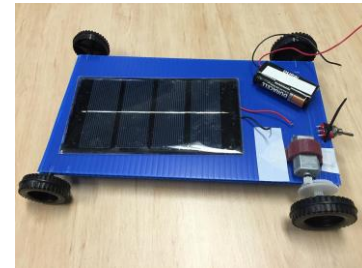
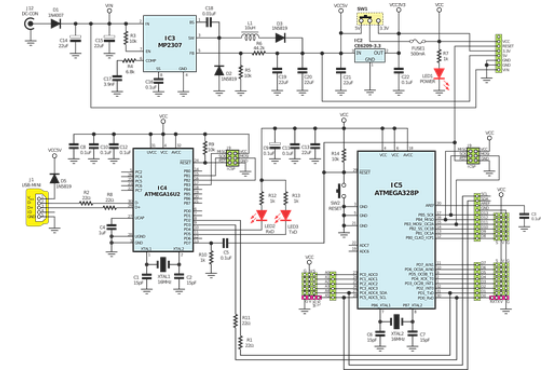

Yhteenveto

Moona Naakka, koulutusasiantuntija, Kaupan liitto
Lauri Leskinen, johtava asiantuntija, Teknisen Kaupan Liitto
Jari Ketola, kehitysjohtaja, Autoalan keskusliitto
Markus Markkanen, tekninen asiantuntija,
Autotuojat ja -teollisuus ry



Muista päivästä ainakin nämä

1. Kaupan alan murros luo paljon mahdollisuuksia, mutta myös haasteita, joihin kaupan yritysten tulee vastata.
2. Kaupan alalla tarvitaan nyt ja tulevaisuudessa ammattiosaajia ja korkeakoulutettuja. Erityisesti yliopistokoulutuksen määrää on ennakoitu tarvittavan lisää, kun taas ammatillisen koulutuksen ja ammattikorkeakoulun puolella tulisi keskittyä olemassa olevan koulutuksen kehittämiseen.
3. Kaupan alan työtehtävistä puhuttaessa tulisi korostaa myös tehtäviä, jotka eivät näy asiakkaille, jotta kuva kaupan työtehtävistä monipuolistuisi.
4. Asiantuntijoiden osuus kaupan työllisistä on kasvanut ja tulee kasvamaan tulevaisuudessa. Samanaikaisesti myyjien osuus kaupan työllisistä pysyttelee vahvana.
5. Tekninen kauppa tarjoaa erittäin monipuolisia kaupallis-teknisiä työtehtäviä maahantuonnin ja yritysten välisen kaupan parissa.
6. Tekninen kauppa mahdollistaa teollisuuden ja rakentamisen. Ilman tuontia ei ole vientiä.
7. Teknisen kaupan toimiala työskentelee vastuullisuus, erityisesti vähähiilisyys edellä.
8. Kaupan alan monipuolisuus on tärkeä tunnistaa työtehtävien osalta – ala sisältää monen tasoisia tehtäviä koko kaupan ketjussa autoalan lisäksi.
9. Autoala on mielenkiintoisessa murroksessa, teknologinen kehitys mahdollistaa uusia työtehtäviä ja uutta osaamista.

**Päivä
tiivistettynä 9
pääviestiin**

Vastauksia tilaisuudessa esitettyihin kysymyksiin

Moona Naakka, koulutusasiantuntija, Kaupan liitto
Lauri Leskinen, johtava asiantuntija, Teknisen Kaupan Liitto
Jari Ketola, kehitysjohtaja, Autoalan keskusliitto
Markus Markkanen, tekninen asiantuntija,
Autotuoajat ja -teollisuus ry



Kaupan tilastot

- **Sisältyykö tilastoissa tekninen kauppa tukkukauppaan?**
 - Tilastokeskuksen ja muiden tilastoviranomaisten käyttämä TOL 2008-toimialaluokitus ei tunnista teknistä kauppaa omana toimialanaan. Teknisen kaupan yritykset näkyvät tilastoissa sen toimialan sisällä, mille ovat pääasiallisen toimintansa rekisteröineet. Toimiala voi täten olla autokauppaa, tukkukauppaa tai vähittäiskauppaa. Suurin osa teknisestä kaupasta kuitenkin sijoittuu tukkukauppaan.
- **Onko kaupan alan palkkakehityksestä olemassa tilastotietoa?**
 - Kyllä, esimerkiksi EK tarjoaa tilastotietoa [täällä](#) ja tilastokeskus [täällä](#).

Kaupan työtehtävät

- **Mistä ja miten englanninkieliset moniosaajat (insinööri- ja kaupantutkijat) voisivat löytää teknisen kaupan alan työssäoppimispaikkoja?**
 - Seuraamalla yritysten verkkosivuja ja/tai oppilaitosten harjoittelupaikkoja tarjoavia sivustoja.
- **Mitä työtehtäviä on merkonomille teknisessä kaupassa?**
 - Omasta kiinnostuksesta sekä osaamisprofiilista riippuen erittäin monipuolisia työtehtäviä esimerkiksi ratkaisumyynnin, asiakassuhteiden hoidon ja yrityksen taloushallinnon parissa.
- **Minkälaisia sisääntulotehtäviä autoala tarjoaa työelämään pyrkiville ja millaisia vaatimuksia niihin tehtäviin on olemassa?**
 - Ajoneuvoalan perustutkinto on ns. alalle tulotutkinto, joka antaa valmiudet erilaisiin autoalan tehtäviin kuten mekaanikko, myyjät (varaosa, huolto, automyyjä). Liiketalouden perustutkinto on myös myyjän tehtäviin oiva tutkinto. Myyjän esihenkilötehtäviin voi tulla ammatti- ja erikoisammattitutkintojen tai tradenomitutkinnon tehtävien kautta. Autoalalla on lisäksi erilaisia työtehtäviä koulutustaustasta ja -tasosta riippumatta. Tärkeintä on henkilön oma aktiivisuus ja kiinnostus alaan, mikä ohjaa sitten erilaisiin tehtäviin. Henkilö voi suuntautua ammatti- ja asiantuntija sekä esihenkilötehtäviin.

Kaupan osaaminen ja koulutus

- **Miten kaupan ala suhtautuu hallituksen suunnitelmiin leikata ammatillisesta koulutuksesta merkittävästi?**
 - Ammatillisen koulutuksen leikkaukset aiheuttavat suurta huolta kaupan alalla. Ammatillisen koulutuksen mahdollisuus toteuttaa tehtäväänsä heikkenee merkittävästi. Työelämän näkökulmasta leikkausten kohdentuminen alan vaihtajiin sekä osaamistaan syventäviin yksilöihin on erityisen ongelmallista. Säästötoimet vaikuttavat suoraan koulutuksen työelämävastaavuuden heikkenemiseen.
- **Millaista viestiä lähettäisitte ammatillisille opettajille, millaisia asioita olisi hyvä tuoda esille myynnin ja markkinointiviestinnän opetukseen?**
 - Monien kanavien hallinta esim. maksettu markkinointi ja vaikuttajamarkkinointi. Erilaiset digitaalisen markkinoinnin kanavat ja sisällöt tärkeitä. Vuorovaikutus asiakkaiden kanssa esim. sosiaalisessa mediassa hallittava. Myyntiosaamisessa tärkeää hallita erilaisia mittareita ja olla tuloksellinen.
- **Millaista tekoälyyn liittyvää osaamista kaupassa työskentelevät tarvitsevat nyt ja tulevaisuudessa?**
 - Tekoälyn kehittäminen liiketoiminnan tarpeisiin on erityisen tärkeää nyt, mutta myös tulevaisuudessa.
- **Hyödyttäisikö teknistä kauppaa, jos ammatillinen koulutussektori tarjoaisi myynti- ja asiakkuustyön koulutusta oppisopimuksella teknisille myyjille, joilla on teknisen puolen koulutus pohjalla?**
 - Kyllä hyödyttäisi!

**Kiitos
osallistumisestasi
ensimmäiseen
Osaava kauppa –
verkkotapahtumaan!**

